

Käyttöopas

Redexim 

VERTI-RAKE 200 / 300



Alkuperäisten käyttöohjeiden käännös



2228 Suomi 961.120.200 FI

Redexim 

Kwekerijweg 8 | 3709JA | Zeist | Alankomaat | Puh.:
+31 (0)306 933 227
Sähköposti:
redexim@redexim.com
Verkkosivut:
www.redexim.com

EU –



Me,

Redexim Handel- en Exploitatie Maatschappij B.V.

Kwekerijweg 8

3709 JA Zeist, Alankomaat

vakuutamme, että tämä ”EU-VAATIMUSTENMUKAISUUSVAKUUTUS” on annettu yksin vastuullamme ja koskee seuraavaa tuotetta:

VERTI-RAKE, JONKA KONEEN NUMERO ON ILMOITETTU KONEESSA JA TÄSSÄ KÄYTTÖOPPAASSA.

Tuote, johon tämä vakuutus viittaa, on seuraavien määräysten

mukainen: 2006/42/EY Konedirektiivi

ja seuraavien standardien mukainen:

- **ISO 12100-1:2010** Koneiden turvallisuus – Suunnittelun yleiset periaatteet – Riskien arviointi ja vähentäminen
- **ISO 13857:2019** Koneiden turvallisuus – Turvallisuusetäisyydet ylä- ja alaraajojen pääsyn estämiseksi vaaravyöhykkeille
- **ISO 4254-1:2015** Maatalouskoneet – Turvallisuus – Osa 1: Yleiset vaatimukset

Zeist, 3.1.2022

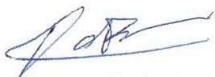

C.H.G. de Bree

Redexim Handel- en Exploitatie Maatschappij B.V.

YHDISTYNYT KUNINGASKUNTA –



Me,

Redexim Handel- en Exploitatie Maatschappij B.V.
Kwekerijweg 8
3709 JA Zeist, Alankomaat

**vakuutamme, että tämä ”YHDISTYNEEN KUNINGASKUNNAN
VAATIMUSTENMUKAISUUSVAKUUTUS” on annettu yksin vastuullamme ja
koskee seuraavaa tuotetta:**

**VERTI-RAKE, JONKA KONEEN NUMERO ON ILMOITETTU KONEESSA JA TÄSSÄ
KÄYTTÖOPPAASSA.**

Tuote, johon tämä vakuutus viittaa, on seuraavien määräysten mukainen:

S.I. 2008 nro 1597 TERVEYS JA TURVALLISUUS Koneiden toimittamista koskevat
(turvallisuus)
määräykset 2008

**ja seuraavien standardien
mukainen:**

- **ISO 12100-1:2010** Koneiden turvallisuus – Suunnittelun yleiset periaatteet – Riskien arviointi ja vähentäminen
- **ISO 13857:2019** Koneiden turvallisuus – Turvallisuusetäisyydet ylä- ja alaraajojen pääsyn estämiseksi vaaravyöhykkeille
- **ISO 4254-1:2015** Maatalouskoneet – Turvallisuus – Osa 1: Yleiset vaatimukset

Zeist, 3.1.2022





C.H.G. de Bree
Redexim Handel- en Exploitatie Maatschappij B.V.

ESIPUHE

Onnittelut Verti-Rake-tuotteen ostosta! Verti-Rake-koneen turvallisen ja pitkäikäisen käytön varmistamiseksi on tärkeää lukea ja ymmärtää tämä käyttöohje. Laitteen käyttö *ei* ole turvallista, ellei tämän käyttöohjeen sisältöä tunneta täysin.

Verti-Rake ei ole itsenäisesti toimiva laite. Käyttäjän vastuulla on käyttää oikeanlaista traktoria. Käyttäjän on myös tarkistettava traktorin ja Verti-Rake-laitteen yhdistelmän turvallisuus, kuten melutaso, käyttöohjeet ja riskianalyysi.

Seuraavilla sivuilla käsitellään ensin yleisiä turvallisuusohjeita. Jokaisen käyttäjän on tunnettava nämä turvallisuusohjeet ja noudatettava niitä. Tämän sivun lopussa on rekisteröintikortti. Rekisteröintikortti on palautettava, jotta voimme käsitellä mahdolliset tulevat reklamaatiot.

Tässä käyttöohjeessa on lueteltu useita ohjeita, jotka on numeroitu järjestyksessä. Ohjeita on noudatettava ilmoitetussa järjestyksessä.  tarkoittaa turvallisuusohjetta.  tarkoittaa vinkkiä ja/tai huomautusta.

Kaikki tämän asiakirjan julkaisemishetkellä annetut tiedot ja tekniset tiedot ovat viimeisimmät. Suunnittelutiedot voivat muuttua ilman erillistä ilmoitusta.

Tämä asiakirja on käänös alkuperäisestä käyttöohjeesta. Alkuperäinen käyttöohje on saatavana hollanniksi pyynnöstä.

TAKUUEHDOT

TOIMITUKSEN YHTEYDESSÄ TÄMÄ VERTI-RAKE KUULUU TAKUUN PIIRIIN MATERIAALIVIKOJEN OSALTA. TAKUU ON VOIMASSA 12 KUUKAUTTA OSTOPÄIVÄSTÄ LUKIEN.

VERTI-RAKE-TAKUUT OVAT YK:N TALOUSKOMISSION JULKAISEMIEN VIENTIKONEIDEN JA -LAITTEIDEN TOIMITUSEHTOJEN NUMERO 188 MUKAISET.

REKISTERÖINTIKORTTI

Täytä alla oleva taulukko omaa käyttöäsi varten:

Koneen sarjanumero	
Jälleenmyyjän nimi	
Ostopäivä	
Huomautukset	

! TURVALLISUUSOHJEET!

 <p>Kuva 1</p>	<p>Verti-Rake on suunniteltu turvalliseen käyttöön. Tämä voidaan varmistaa vain noudattamalla täysin tämän käyttöohjeen turvallisuusohjeita. Lue ja ymmärrä (kuva 1) käyttöohje <i>ennen</i> Verti-Raken käytön aloittamista. Jos konetta ei käytetä tämän käyttöohjeen mukaisesti, seurauksena voi olla loukkaantumisia ja/tai Verti-Raken vaurioituminen.</p>
---	--

1. Käyttäjän on oltava koneen käytön asiantuntija. Kone on säädettävä ammattimaisesti maaperän viljelyä varten.

Valmistaja ei ole vastuussa epäammattimaisesta käytöstä ja siitä aiheutuvista vahingoista. Kaikki tästä aiheutuvat riskit ovat kokonaan käyttäjän vastuulla. Valmistajan antamien käyttö-, huolto- ja korjausohjeiden noudattamatta jättäminen katsotaan myös tämän koneen virheelliseksi/epäammattimaiseksi käytöksi.

Tarkista käsiteltävä alue *ennen* Verti-Rake-laitteen käyttöä. Poista irtonaiset esteet ja vältä epätasaisuuksia.

2. Verti-Rake on valmistettu uusimman teknisen tietämyksen mukaisesti ja on turvallinen käyttää.

Huolimaton käyttö, huolto tai korjaus voi aiheuttaa loukkaantumisvaaran käyttäjälle ja kolmansille osapuolille. **Se on vältettävä!**

Käytä Verti-Rake-laitetta aina yhdessä teknisissä tiedoissa kuvatun asianmukaisen traktorin kanssa.

3. Kaikkien Verti-Rake-laitteen käyttämiseen, huoltoon ja korjaamiseen omistajan toimesta määrättyjen henkilöiden on luettava käyttöohje kokonaan ja ymmärrettävä se, erityisesti **Turvallisuusohjeet**-luku.

Käyttäjä on vastuussa **traktorin ja Verti-Rake-laitteen turvallisesta yhdistelmästä**. **Koko yhdistelmä on testattava** melun, turvallisuuden, riskien ja käyttäjäystävällisyyden osalta. Käyttöohjeet on myös laadittava.

4. Käyttäjä on **velvollinen tarkistamaan** Verti-Rake-laitteen **näkyvät vauriot ja viat** ennen Verti-Rake-laitteen käyttöä. Verti-Rake-laitteeseen (ja sen toimintaan) tehdyt muutokset, jotka vaikuttavat turvallisuuteen, on korjattava välittömästi. Turvallisuussyistä Verti-Rake-laitteeseen ei saa tehdä muutoksia tai säätöjä (lukuun ottamatta valmistajan hyväksymiä muutoksia).

Jos Verti-Rake-laitteeseen on tehty **muutoksia**, nykyinen CE-merkintä mitätöityy. Näitä muutoksia tehneen henkilön on haettava uusi **CE-merkintä itse**.

Tarkista ennen jokaista käyttökertaa, ettei Verti-Rake-laitteessa ole löysiä pultteja, muttereita tai osia.

Tarkista hydrauliputket säännöllisesti ja vaihda ne, jos ne ovat vaurioituneet tai näyttävät vanhoilta. Uudet putket on oltava valmistajan teknisten vaatimusten mukaisia.

Jos laitteessa on hydraulijärjestelmä, poista aina paine hydrauliiikasta *ennen* järjestelmän huoltamista.

ÄLÄ KOSKAAN käytä Verti-Rake-laitetta, jos turvatarrat puuttuvat.

ÄLÄ KOSKAAN ryömi Verti-Rake-laitteen alle. Kallista Verti-Rake-laitetta tarvittaessa.

ÄLÄ KOSKAAN astu traktorista moottorin käydessä.

Huolto-, säätö- ja korjaustöiden aikana Verti-Rake on lukittava, jotta se ei voi upota, liikkua tai liukua pois paikaltaan.

Sammuta aina traktorin moottori ja ota traktorin avain virtalukosta huolto-, säätö- ja korjaustöiden yhteydessä (kuva 2).



Kuva 2

Koneen ja käyttäjän turvallisuuden vuoksi käytä huoltoon ja korjauksiin vain alkuperäisiä Verti-Rake-osia.

Vain valtuutettu tekninen henkilöstö saa korjata **Verti-Rake**-laitetta. **Pidä kirjaa**

korjaustoimenpiteistä.

5. Tämän käyttöohjeen ohjeiden lisäksi on noudatettava yleisiä työterveys- ja turvallisuusmääräyksiä (hollanninkielinen lyhenne: ARBO).

Julkisilla teillä on noudatettava myös liikennesääntöjä.

Henkilöiden kuljettaminen on kielletty!

Älä käytä Verti-Rake-laitetta pimeässä, rankkasateessa/myrskyssä tai rinteissä, joiden kaltevuus on yli 20 astetta.

6. Kaikkien Verti-Rake-laitetta käyttävien henkilöiden on oltava perehtyneitä Verti-Rake-laitteen kaikkiin toimintoihin ja hallintalaitteisiin *ennen* töiden aloittamista.

Kiinnitä Verti-Rake-laite vetoajoneuvoon määräysten mukaisesti.

(Loukkaantumisvaara!)

Tarkista, että näköala on esteetön sekä lähellä että kaukana, *ennen* lähtöä.

Verti-Rakeen sivupaneeleihin (kuva 5) on kiinnitetty merkitykseltään identtiset turvallisuusmerkinnät (kuvat 2, 3 ja 4). Näiden turvallisuusmerkintöjen on oltava aina selvästi näkyvissä ja luettavissa, ja ne on vaihdettava, jos ne ovat vaurioituneet.

Käytön aikana **KUKAAN ei saa olla Verti-Rakeen vaara-alueella**, koska lentävät hiukkaset tai aineet voivat aiheuttaa loukkaantumisia (kuva 3).



Kuva 3



Kuva 4

Pidä vähintään 4 metrin etäisyys (kuva 4)!

Huomioi vetoajoneuvon sallittu nostokyky.

Pukeudu asianmukaisesti. Käytä tukevia, teräskärkisiä kenkiä, pitkiä housuja ja sido pitkät hiukset. Älä käytä väliä vaatteita.

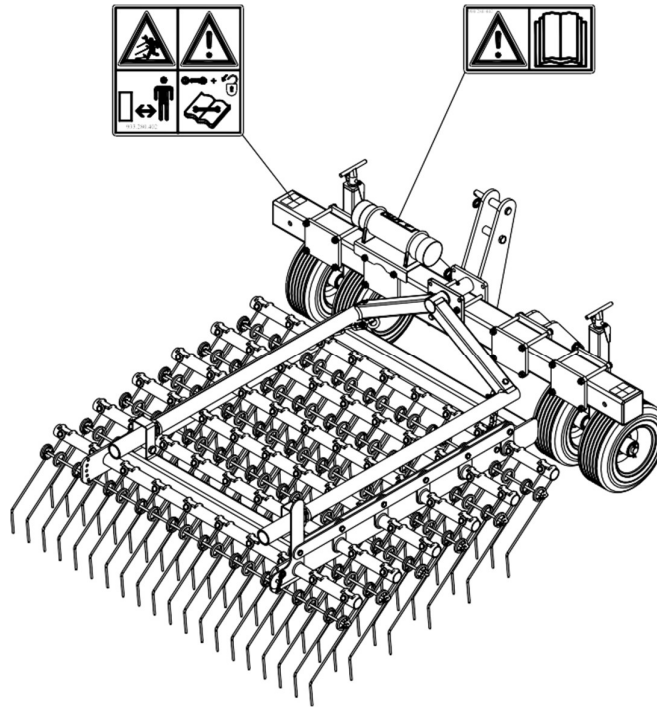

Kuva 5

7. Turvallisuustarrojen sijainti (kuva 5)

SISÄLLYSLUETTELO

EU – VAATIMUSTENMUKAISUUSVAKUUTUS	2
YHDISTYNYT KUNINGASKUNTA – VAATIMUSTENMUKAISUUSVAKUUTUS	3
ESIPUHE	4
TAKUUEHDOT	4
REKISTERÖINTIKORTTI.....	4
! TURVALLISUUSOHJEET!	5
1.0 TEKNISET TIEDOT	10
2.0 ENSIMMÄINEN ASENNUS – KONEEN POISTAMINEN LAVALTA	11
3.0 YLEISTEN OSIEN LUETTELO	12
4.0 KONEEN KIINNITYS TRAKTORIIN.....	13
5.0 TOIMINNAN VOIMAKKUUDEN ASETTAMINEN	14
6.0 VERTI-RAKEN KULJETUS	14
7.0 AJONOPEUS	14
8.0 VERTI-RAKEN KÄYTTÖ.....	14
9.0 KÄYNNISTYS- JA PYSÄYTYSMENETTELY	15
10.0 VERTI-RAKEN IRROTUS	16
11.0 VIANMÄÄRITYS.....	17
12.0 HUOLTO.....	17
13.0 JOUSITAPPIEN VAIHTAMINEN.....	18
14.0 VALINNAINEN: HARJAOSIO	19

1.0 TEKNISET TIEDOT

<u>Malli</u>	<u>200</u>	<u>300</u>
Työleveys	2,08 m (81,9")	3,0 m (118,1")
Työsyvyys	Pinnan käsittely	Pinnan käsittely
Nopeus	Enintään 12 km/h (7,5 mph)	Enintään 12 km/h (7,5 mph)
Paino	226 kg (497 lbs)	275 kg (606 lbs)
Suosittelut traktori	18 hv, nostokapasiteetti vähintään 300 kg (661,4 lbs)	18 hv, nostokapasiteetti vähintään 400 kg (881,9 lbs)
Enimmäiskapasiteetti (Teoreettinen enimmäisnopeus 12 km/h [7,5 mph]).	24 960 m ² /h (268 667 ft ² /h)	36 000 m ² /h (387 500 ft ² /h)
Tappien välinen etäisyys	15 mm (0,6")	15 mm (0,6")
Kuljetusmitat	P x L x K 2 100 x 960 x 2 050 mm 82,7" x 37,8" x 80,7"	P x L x K 1 600 x 1 600 x 2 050 mm 63" x 63" x 80,7"
Kolmipistekytkentä	Kat. 1-2	Kat. 1-2
Voiteluaine	EP 2	EP 2
Vakio-osat	Juoksupyörät säädettävissä korkeussuunnassa Verti-Rake tappiosio Työkalulaatikko, jossa on käyttöohjeet	Juoksupyörät säädettävissä korkeussuunnassa Verti-Rake tappiosio Työkalulaatikko, jossa on käyttöohjeet
Valinnainen	Harjasarja	Harjasarja

2.0 ENSIMMÄINEN ASENNUS – KONEEN POISTAMINEN LAVALTA

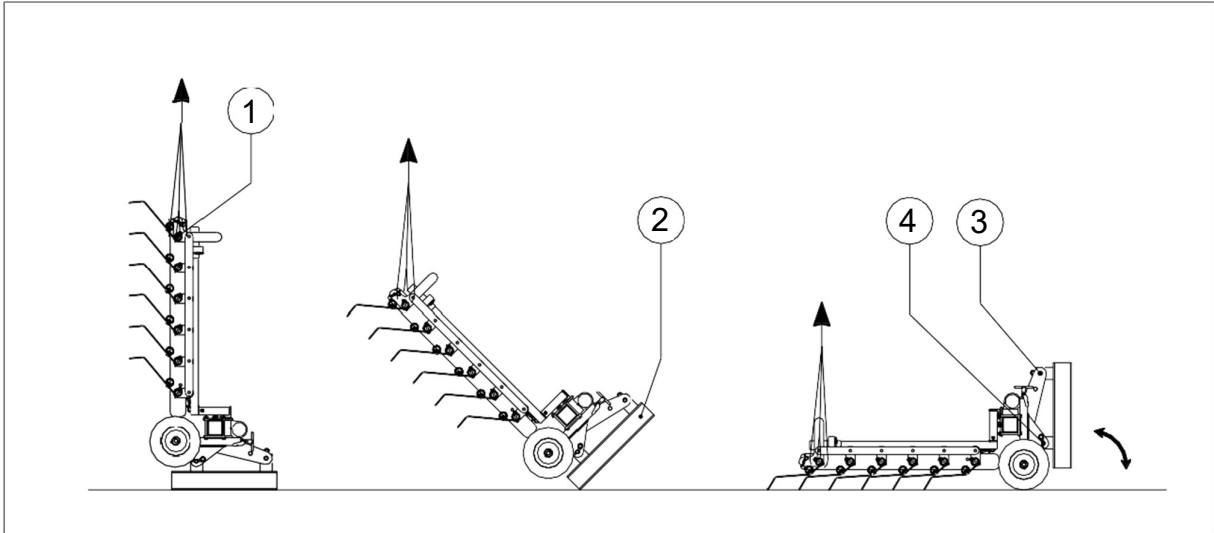

Kuva 6

Kone on asetettu pystysuoraan kuormalavalle. Kun haluat poistaa kuormalavan ja asettaa koneen vaakasuoraan maahan, toimi seuraavasti (ks. kuva 6):

⚠ ÄLÄ KOSKAAN ryömi koneen alle!

1. Kiinnitä vajjeri nostosilmukkaan (1).

⚠ Varmista, että vajjeri/nosturi/nostin pystyy nostamaan vähintään 300 kg (662 lbs).

2. Nosta kone kuormalava mukaan lukien noin 50 mm (2") irti maasta.
3. Huolehdi siitä, että kone seisoo kuormalavan reunalla (2).
4. Laske kone hallitusti ja rauhallisesti alas, kunnes se seisoo kokonaan maan päällä.

⚠ Varo! Pidä riittävästi etäisyyttä, sillä kone voi liukua!

5. Irrota ylin sauvatappi (3) ja anna kuormalavan (2) pyöriä varovasti 3-pistetappien (4) ympärillä, kunnes se seisoo maan päällä.
6. Irrota alimmat 3-pistetappi (4) ja irrota kuormalava (2).
7. Kytke kone traktoriin (katso luku 4.0).

⚠ Käytä sopivaa traktoria (katso tekniset tiedot).

⚠ Kytke traktori pois päältä ja kiinnitä traktori/Verti-Rake-yhdistelmä poisajon ja/tai liukumisen varalta.

3.0 YLEISTEN OSIEN LUETTELO

Kuvassa 7 esitellään useita tärkeitä osia:

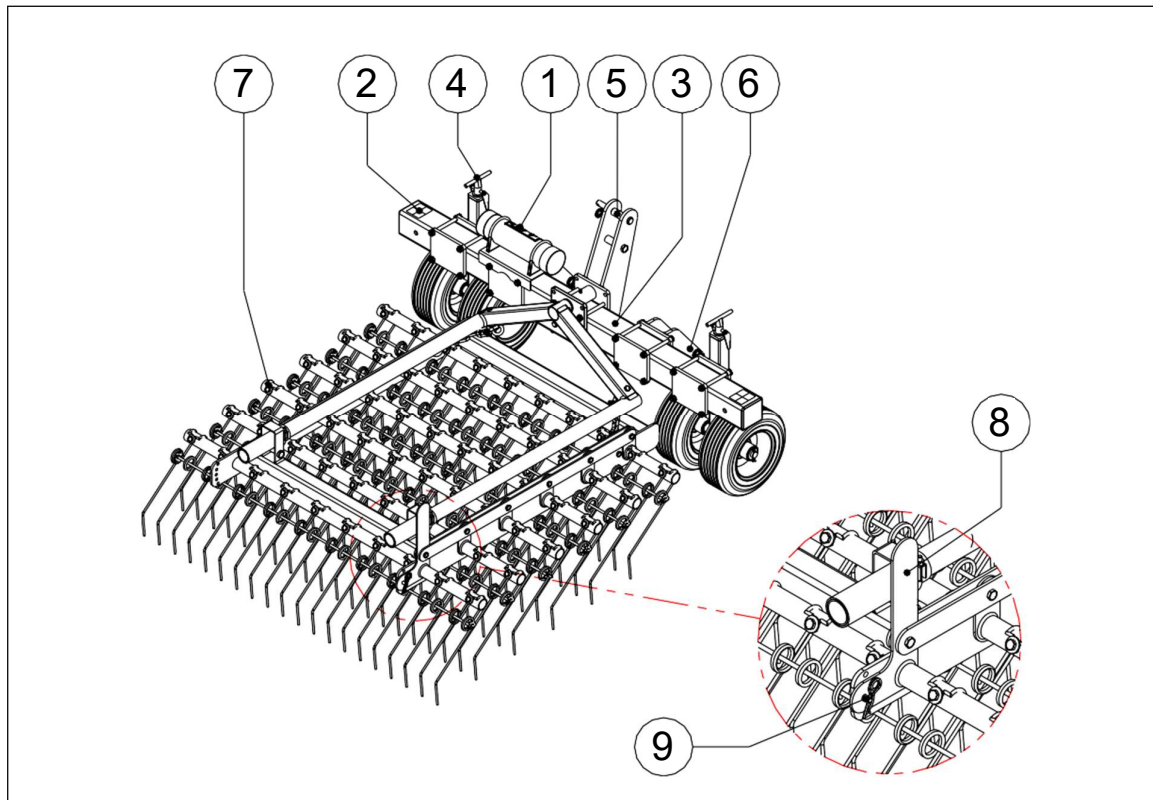

Kuva 7

1. Turvatarra 900.280.402. Lue ensin käyttöopas / työkalupakki, johon sisältyy käyttöopas, ennen käyttöä.
2. Turvatarra 933.280.402. Pidä vähintään neljän metrin etäisyys koneesta. Pysäytä moottori, jos korjausta tai säätöä tarvitaan. Varo lentäviä hiukkasia ja aineita!

 **Kaikkien turvatarrojen on oltava aina kiinnitettynä koneeseen ja ne on ymmärrettävä.**

3. Sarjanumero sijaitsee koneen etupuolella.
4. Karat työsyvyyden asettamista varten
5. Ylempi 3-pistekiinnitys
6. Alempi 3-pistekiinnitys
7. Haravaosa
8. Kahva hampaiden kulman säätöä varten
9. Kiinnitystappi hampaiden kulman säätöä varten

4.0 KONEEN KIINNITYS TRAKTORIIN

Tarkastusmenettely ennen Verti-Raken kiinnittämisen aloittamista.

- Tarkista Verti-Rake silmämääräisesti havaittavien vaurioiden varalta ja korjaa ne, jos koneen turvallinen toiminta ei ole enää taattu.
- Tarkista, että kaikki mutterit ja pultit ovat kireällä.
- Tarkista, että koneessa on kaikki turvatarrat, eivätkä ne ole vahingoittuneet.

ÄLÄ KOSKAAN käytä konetta ilman näitä osia ja tarroja.

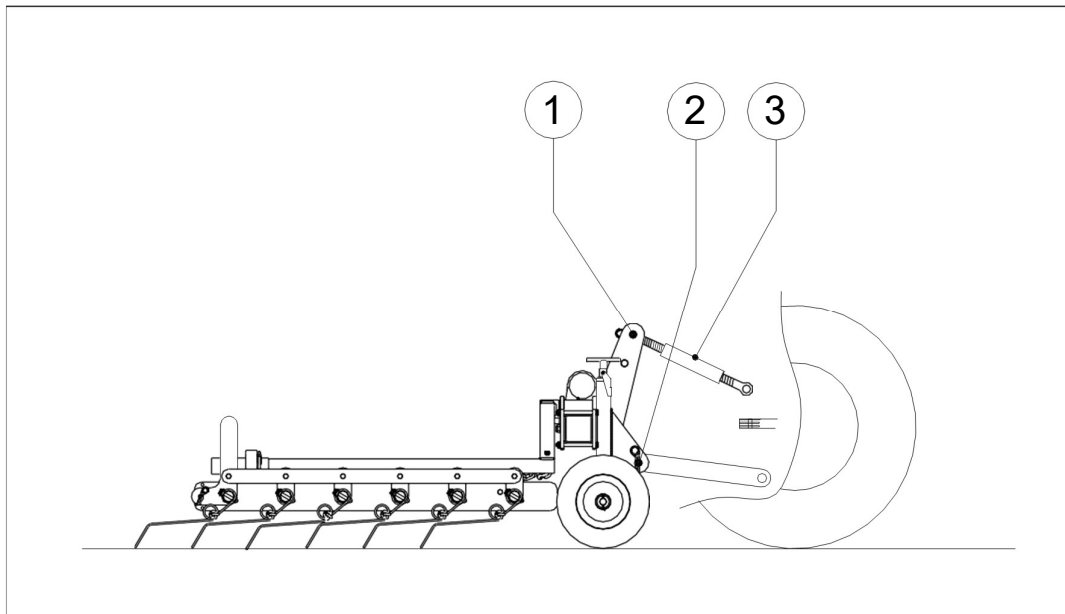

Kuva 8

Verti-Rake voidaan kiinnittää traktoriin 3-pistekiinnityksellä. Menettely on seuraava

(ks. kuva 8):

1. Irrota 3-pistetapit (1 ja 2).
2. Aja traktoria varovasti taaksepäin, jotta alemmat liitosvarret voidaan kiinnittää runkoon.

⚠ Varmista, että traktorin liikkuminen on estetty hyvin eikä se pääse liikkumaan

itsestään! ⚠ Sammuta traktori ennen laskeutumista!

3. Kytke alemmat yhdysvarret 3-pistetappeihin (2) ja kiinnitä ne mukana toimitetuilla lukitustapeilla.
4. Aseta traktorin vakain 100 mm:n sivuttaissuuntaiselle liikkeelle.
5. Asenna traktorin ylätanko ja käännä sitä ulospäin, kunnes se on samalla korkeudella kuin Verti-Raken 3-pistepysäytysliitettä (3).
6. Liitä ylätanko (3) runkoon tapilla (1) ja kiinnitä tappi (1) mukana toimitetulla lukitustapilla.
7. Käännä ylätankoa (3) sisäänpäin, jotta se tulee paineistetuksi.

⚠ Varmista, että kaikki kiinnitystapit ovat lukittuneet!

8. Käynnistä traktori ja nosta Verti-Rake irti maasta.

5.0 TOIMINNAN VOIMAKKUUDEN ASETTAMINEN

Voimakkuutta voidaan säätää kahdella tavalla:

1. Säätämällä juoksupyöriä kääntämällä koneen etupuolella olevia karoja (4) (kuva 7):
Aseta koneen molemmat sivut samalle korkeudelle, jotta pelto voidaan käsitellä mahdollisimman tasaisesti.
2. Tappien kulman säätäminen:
Irrota lukitustappi ja kiinnitystappi (9). Säädä hampaiden kulmaa siirtämällä kahvaa (8) eteen- tai taaksepäin. Aseta sen jälkeen kiinnitystappi paikalleen ja varmista tämä lukitustapilla.

ÄLÄ KOSKAAN säädä konetta siten, että se voi vahingoittaa maata tai konetta.



TÄRKEÄÄ! Tarkista ensin työsyvyys pohjamaassa staattisesti *ennen* koneen käyttöä!

6.0 VERTI-RAKEN KULJETUS

Käyttäjä vastaa siitä, että Verti-Rake-laitetta kuljetetaan traktorin perässä yleisillä teillä. Tarkista määräykset kansallisesta lainsäädännöstä. Avoimilla pelloilla koneen ollessa nostettuna suurin sallittu nopeus on 12 km/h (7,5 mph) Verti-Raken painon vuoksi. Suurempi nopeus voi olla vaarallinen kuljettajalle ja/tai sivullisille ja jopa vahingoittaa konetta.



Kun kone on nostettu maasta, traktorin etuakselin on tuettava vähintään 20 % traktorin painosta.

7.0 AJONOPEUS

Ajonopeus on rajoitettu 12 km/h (7,5mph). Nopeampaa ajoa EI suositella, koska kone ja maaperä voivat kulua ja vaurioitua liikaa.

8.0 VERTI-RAKEN KÄYTTÖ

Ennen kuin käytät Verti-Rakea tietyssä paikassa, tarkista seuraavat asiat:

1. Onko pellolla irrallisia esineitä? Poista ensin nämä esineet.
2. Onko rinteitä? Verti-Rakea saa käyttää enintään 20 astetta kaltevassa maastossa.
3. Kulje aina ylhäältä alaspäin.
Onko vaarana, että lentävät esineet (esim. golfpallot) häiritsevät kuljettajan huomiota? Jos näin on, Verti-Rakea **EI SAA** käyttää.
4. Onko olemassa uppoamisen/liukumisen vaara? Jos näin on, lykkää käsittelyä, kunnes olosuhteet paranevat.
5. Pelto voidaan käsitellä useita kertoja samaan tai eri suuntiin paremman käsittelyn aikaansaamiseksi.
6. Älä tee jyrkkiä mutkia ja aja mieluiten suoraa linjaa; muuten saatat vahingoittaa konetta ja pohjamaata.
7. Älä aseta konetta liian voimakkaaseen tilaan; tämä voi johtaa maaperän ei-toivottuun vaurioitumiseen ja hampaiden lisääntyneeseen kulumiseen.

9.0 KÄYNNISTYS- JA PYSÄYTYSMENETTELY

Käynnistysmenettely on **erittäin** tärkeä. Jos tätä menettelyä ei suoriteta alla kuvatulla tavalla, seurauksena voi olla vakavia maaperän vaurioita.

Käynnistysmenettely on seuraava:

1. Tarkista, ettei Verti-Raken osat ole löysällä ja varmista, että kaikki osat toimivat oikein.



Jos havaitaan irtonaisia osia tai osat eivät toimi kunnolla, ongelmat on ratkaistava ennen Verti-Raken käyttöä!

2. Aja paikkaan, jossa käsittelyn on tarkoitus tapahtua.
3. Käännä ylätanko (3) sisäänpäin niin, että kone seisoo kohtisuorassa maaperään nähden (ks. kuva 8).
4. Aseta koneen voimakkuuden taso staattisesti luvussa 5.0 kuvatulla tavalla.



Varmista, että traktorin liikkuminen on estetty hyvin eikä se pääse liikkumaan itsestään! Sammuta traktori ennen laskeutumista!

5. Anna koneen laskeutua, kunnes kone jää maanpinnan yläpuolelle noin 50 mm:n korkeudelle.
6. Kytke traktoriin oikea vaihde.
7. Aloita ajamaan traktorilla eteenpäin ja anna Verti-Raken vajota esisäädettyjen laakerirullien päälle tasaisella liikkeellä.
8. Nosta ajonopeus enintään 12 km:n tuntinopeuteen (7,5 mph).

Pysäytys tapahtuu seuraavasti:

1. Nosta kone ajon aikana tasaisella liikkeellä.
2. Aja seuraavaan paikkaan ja aloita toiminta edellä kuvatulla tavalla.

10.0 VERTI-RAKEN IRROTUS

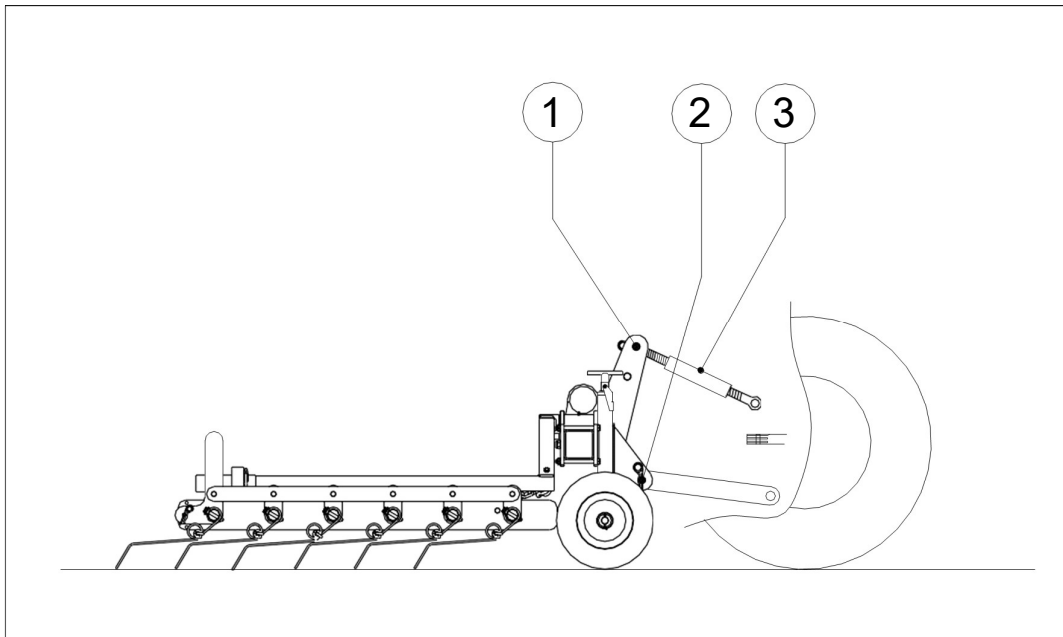

Kuva 9

Kone voidaan irrottaa traktorista seuraavalla tavalla (katso kuva 9):

1. Aja Verti-Rake pysäköintialueelle, jossa on kiinteä ja tasainen pinta.

⚠️ Varmista, että traktorin liikkuminen on estetty hyvin eikä se pääse liikkumaan itsestään! ⚠️ Sammuta traktori ennen laskeutumista!

2. Laske Verti-Rake varovasti maan pinnalle.
3. Vapauta ylätanko (3).
4. Ota lukitustappi irti tapista (1) ja vedä tappi irti ylätangon liitoksesta.
5. Vedä lukitustapit ulos tapeista (2) ja irrota tapit.

⚠️ Varmista, että Verti-Rake seisoo vakaasti eikä voi vieriä tai liukua pois!

6. Käynnistä traktori ja lähde liikkeelle.

11.0 VIANMÄÄRITYS

Ongelma	Mahdollinen syy	Ratkaisu
Liian vähän puhdistusta	<p>Työsyvyys on säädetty liian matalaksi.</p> <p>Maaperä on liian kova.</p> <p>Hampaat eivät ole riittävän voimakkaat.</p>	<p>Säädä koneen työsyvyys syvemmälle.</p> <p>Aja muutama askel lisää ja säädä samalla vähitellen syvemmälle.</p> <p>Säädä kone voimakkaampaan kulmaan.</p>
Pellon epätasainen pinta käsittelyn jälkeen	<p>Kone on säädetty liian voimakkaaksi.</p> <p>Maaperä on liian märkä.</p>	<p>Säädä kone vähemmän voimakkaaseen tilaan.</p> <p>Odota parempia työolosuhteita.</p>

12.0 HUOLTO

Aikataulu	Tarkistus-/voitelupiste	Menetelmä
Ennen <u>jokaista</u> käyttökertaa	<p>Tarkista, onko pultit/mutterit löysällä</p> <p>Turvatarrojen olemassaolo ja luettavuus (katso kuvaa 5)</p>	<p>Kiristä löysät pultit/mutterit oikeaan kiristysmomenttiin.</p> <p>Vaihda nämä, jos niitä ei ole tai ne ovat vaurioituneet.</p>

13.0 JOUSITAPPIEN VAIHTAMINEN

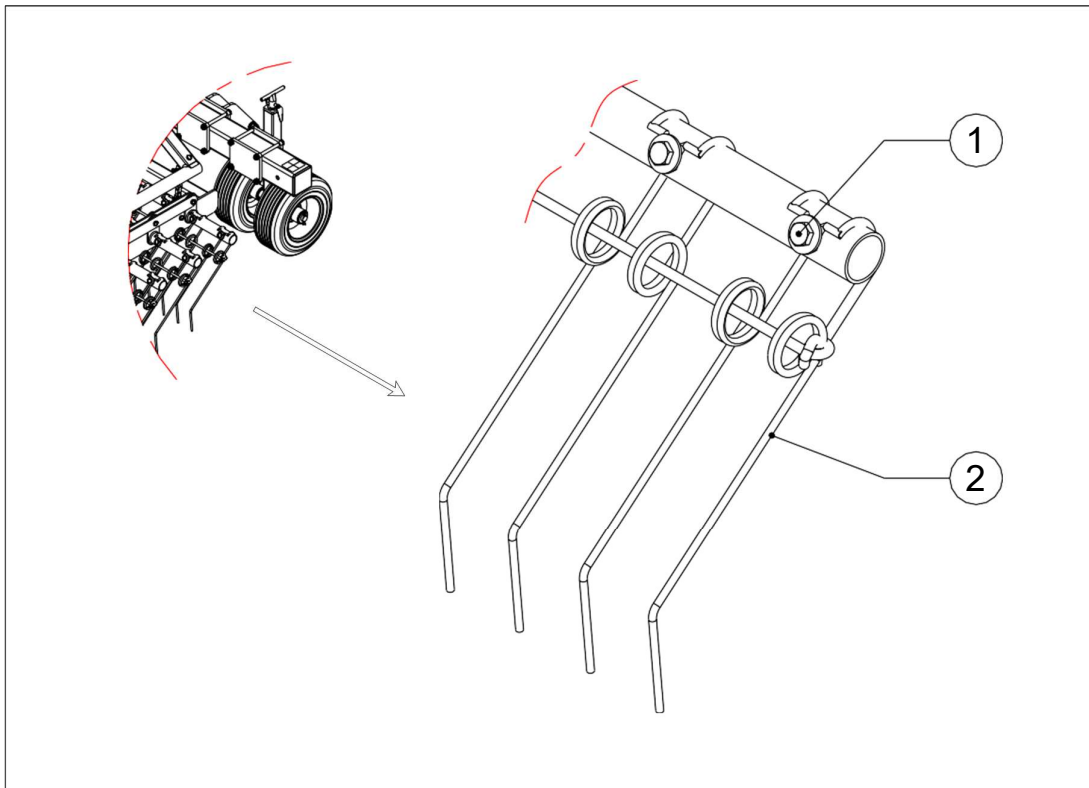

Kuva 10

Verti-Rakeen on asennettu harava. Harava koostuu putkirungosta, joka on varustettu jousitapeilla.

Koneen käytöstä riippuen jousitapit voivat kulua tai murtua. Tämä saattaa tarkoittaa, että jousitapit on jossain vaiheessa vaihdettava.

Jousitappien vaihto tapahtuu seuraavasti (ks. kuva 10):



Varmista, että Verti-Raken liikkuminen on estetty hyvin eikä se pääse liikkumaan itsestään!

1. Löysää pulttia/pultteja ja mutteria/muttereita (1) yksi kierros.
2. Irrota jousitappi(t) (2) ja vaihda ne uusiin.
3. Kiristä pultti/pultit ja mutteri/mutterit (1).

14.0 VALINNAINEN: HARJAOSIO

Verti-Rake on saatavana myös lisävarusteena saatavalla harjaosalla (kuva 11). Harjaosa voidaan asentaa koneeseen haravaosan sijasta.

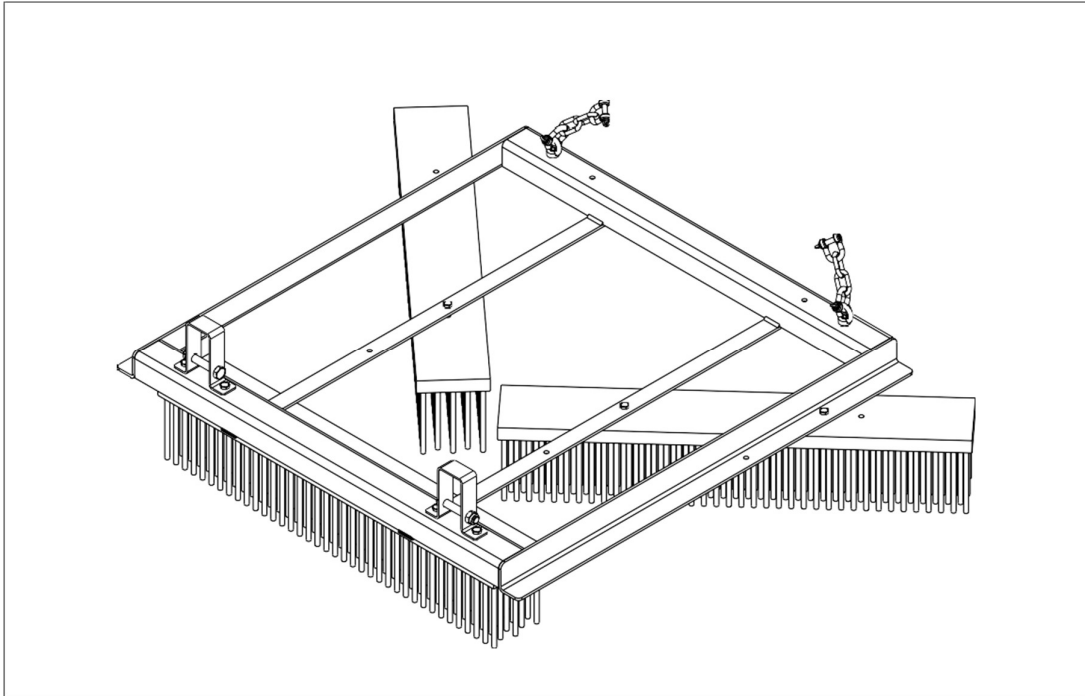

Kuva 11